



## Cleaning Robots

### Control Panel

- ขับลิฟต์ได้
- กำหนดเวลาและเลือกพื้นที่ทำความสะอาดไว้วงหน้า
- ควบคุมการทำความสะอาดอัตโนมัติได้หลายระดับ

### Performance Report

- ตรวจสอบสถานะการทำงานได้แบบ Realtime
- สามารถตรวจสอบการทำงานย้อนหลังได้
- รับรายงานสรุปการทำงานสะอาด/ประสิทธิภาพ
- ผ่านอีเมลหรือ SMS

### Security Camera

- กล้องหน้า 2 ตัว
- กล้องหลัง 1 ตัว

### Water Recycling

- ระบบกรองน้ำ 3 ขั้นตอน

### Type of Cleaning

- ขับล้าง
- ถูพื้นด้วยมือเปียก
- ถูพื้นด้วยมือแห้ง
- สามารถปั่นเงาได้

### Auto Charging

- กลับแท่นชาร์จโดยอัตโนมัติเมื่อแบตเตอรี่เหลือน้อย

### Coverage Area

- ทำความสะอาดได้ถึง 1500 ตร.ม./ชม.
- ทำความสะอาด 500 มม. ในรัศมีวงเลี้ยวเล็ก

### LiDAR 2D

- Laser SLAM
- ขับเคลื่อนอัตโนมัติ



## Superb performance in a broad range of applications :

Shopping centers | Supermarkets | Transportation hubs  
Office buildings | Hotels | Hospitals | Schools | Sports hall | etc.



Natural Stone



Artificial Marble / Granite



Ceramic



PVC & Vinyl



Epoxy



Concrete

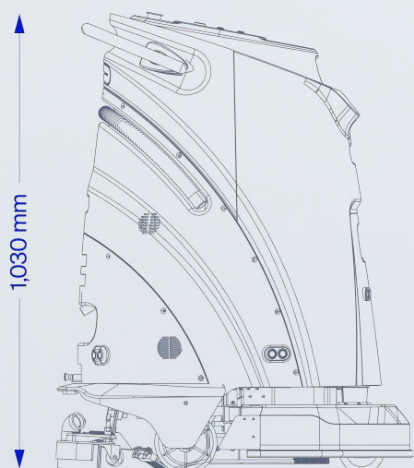

• ข้อมูลอาจมีการเปลี่ยนแปลงแตกต่างจากนี้บ้าง เนื่องจากสินค้ามีการพัฒนาอยู่เสมอ



## ข้อมูลทางเทคนิค หุ่นยนต์ทำความสะอาดสระน้ำ SCRUBBER 50

<b>DIMENSION (MM)</b>	860 (L) X 700 (W) X 1,030 (H)
<b>SCRUBBING WIDTH</b>	500 mm
<b>CLEANING EFFICIENCY</b>	Up to 1,200 m <sup>2</sup> /Hour
<b>BATTERIES</b>	Lithium Iron Phosphate
<b>AVERAGE RUN-TIME</b>	Up to 3 Hours
<b>MAX. OUTPUT POWER</b>	1,200 W
<b>VOLTAGE</b>	24 V DC
<b>RATED DRIVING MOTOR POWER</b>	300 W
<b>RATED BRUSH POWER</b>	2 x 150 W
<b>BRUSH ROTATION SPEED</b>	Up to 270 RPM
<b>WATER SUCTION MOTOR POWER</b>	150 W
<b>BRUSH PRESSURE</b>	25 kg
<b>CLEAN WATER TANK</b>	24 Litre ( 3-Stage Filtration )
<b>WASTE WATER TANK</b>	18 Litre
<b>GROSS WEIGHT OF ECOBOT</b>	214 kg
<b>BATTERY CAPACITY</b>	60 Ah
<b>SENSOR SYSTEM</b>	LIDAR, 3D Camera, Air Pressure Collision Sensor Cliff Sensor, Touch Sensor
<b>OPERATIONAL SPEED</b>	0 - 3.6 km/hour
<b>NOISE</b>	55 - 70 dBA

### Technical Specification

ติดต่อบริการได้ 24 ชม.

**02-576-5555**

